

【研究シーズテーマ】

生産システムの対応力強化のためのRFIDの新たな利用法

 情報学部 情報マネジメント学科 准教授 **神垣 太持**



複合領域

Keyword

IoT/RFID/生産システムのIT化/オブジェクト指向

【研究シーズの概要】

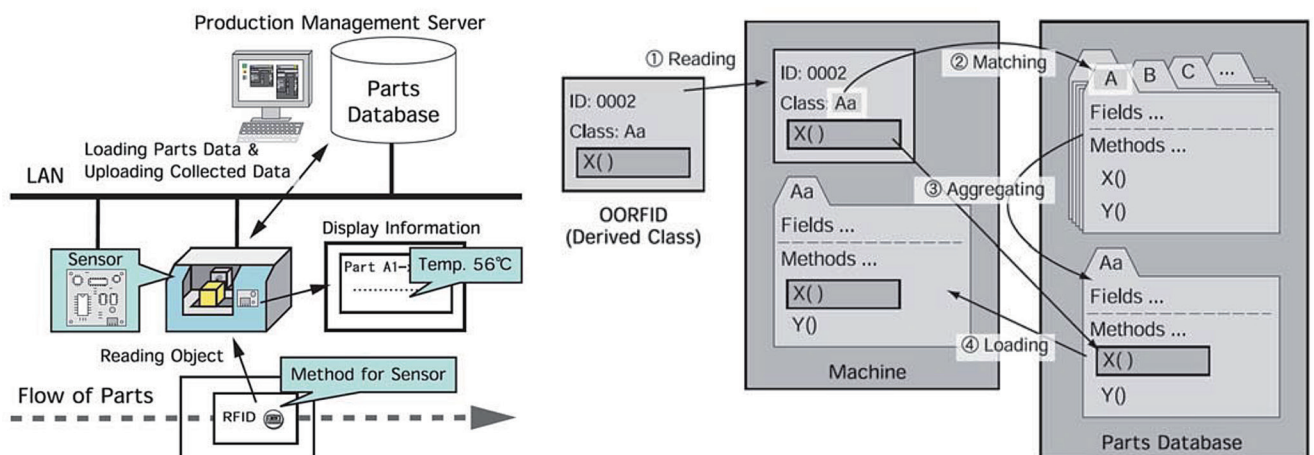
刻々と変化する生産システムの状況に臨機応変に対応することで、システムの対応力を強化するための仕組みを提案します。本来のRFIDが持っている「書き換え可」である点を積極的に活かして、オブジェクト指向の考え方を、RFIDを中心とする生産情報システムやIoTと組み合わせ応用します。オンサイトでの書き換えによって、モノの流れを変更やデータベースのリアルタイム更新を実現します。



【新規性・独自性・従来研究(技術)と比べての優位性】

- 生産システムにおける情報の管理、制御の柔軟性向上
- オンサイト対応

【産業界での展開・用途】

- 特急、特注など例外事象の多い、生産システムでの例外対応
- 多品種生産システムでの情報管理

連絡・問合せ先

 広島工業大学 研究支援機構 〒731-5193 広島市佐伯区三宅2-1-1
 (事務窓口: 研究・地域連携支援部) TEL:082-921-4222 FAX:082-921-8963
 URL <https://www.it-hiroshima.ac.jp/for-research/office/> E-mail kyo-kiko@it-hiroshima.ac.jp